



Ausstellung
Objektbau AG
Hardstrasse 11
5702 Niederlenz

Verwaltung
Objektbau AG
Aarauerstrasse 2
5600 Lenzburg

Fon 062 891 61 61
Fax 062 891 61 62
info@objektbau.ch
www.objektbau.ch

| | |
|--------------------------------|----|
| Einleitung | 2 |
| Trend- und Designtüren | 6 |
| Stiltüren | 26 |
| Massive Landhaustüren | 36 |
| Fertigtüren | 44 |
| Holzglas- und Glasrahmen-Türen | 50 |
| Schiebetüren | 54 |
| Zargen und Ausführungsformen | 58 |
| Oberflächen | 60 |
| Gläser | 64 |
| Details und Zubehör | 66 |
| Funktionstüren | 68 |
| Maßstabelle | 79 |





Betreten Sie die Welt von MORALT Türen!
Wir präsentieren Ihnen Türen, die viele neue Räume eröffnen.
Sie werden sehen: In der Vielfalt von MORALT Türen steckt der Schlüssel zu Ihrem individuellen Wohnen.



Im Wohnen fallen Türen zwei entscheidende Bedeutungen zu: Sie sollen optisch auf ganzer Linie überzeugen und müssen den gestellten funktionalen Anforderungen vollends entsprechen. In diesem Spannungsfeld entwickeln wir immer wieder Türen, die das eine mit dem anderen verbinden. Türen, die keine Wünsche offen lassen.

Kaum etwas ist stärker von individueller Persönlichkeit geprägt als das Wohnen. Und außergewöhnliche Türen sind Zugänge zu Räumen, die voller Leben stecken.

Öffnen Sie die Türen zu Ihren Lebensräumen!





Qualität ohne Kompromisse!

Das MORALT Güte-Siegel ist das Bekenntnis des hohen Anspruchs an das Design und die Funktionalität unserer Türen. Strengste Kontrollkriterien sichern alle Herstellungsschritte und somit die Qualität Ihrer MORALT Tür. Darauf ist Verlass!



*Verona G30-35 mit gr.LÖ, stumpf,
Furnier Eiche Schoko BF, Glas Satinato,
Lisenen silberfarben matt*



*Verona G29-33, stumpf,
Furnier Wenge BF,
Lisenen silberfarben matt*



*Verona G29-33, stumpf,
Furnier Nussbaum BF,
Lisenen silberfarben matt*



*Verona G29-35, stumpf,
Weiß lackiert,
Lisenen messingfarben glänzend*

Die Lisenen sind das elegante Extra der Modellreihe Verona. Eingelassen in die Oberfläche, treten sie leicht hervor und erzeugen eine zurückhaltende Design-Note.

Ob in silberfarben matt, silberfarben glänzend oder messingfarben glänzend – Lisenen verleihen Türen das dezente Besondere.

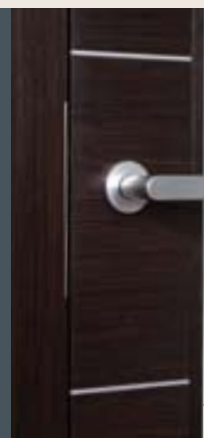

*Türoberfläche
mit eingelassenen
Lisenen*

Modellübersicht Verona

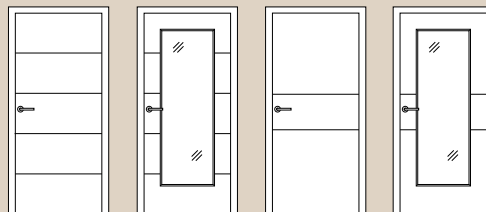

*Verona G29-33,
stumpf*

*Verona G30-33
mit gr. LÖ, stumpf*

*Verona G29-35,
stumpf*

*Verona G30-35
mit gr. LÖ, stumpf*

Alle Modelle sind stumpf einschlagend oder gefälzt erhältlich.

*Verona G29-11,
Ovitop Trend Pinie Mocca,
Lisenen messingfarben glänzend*

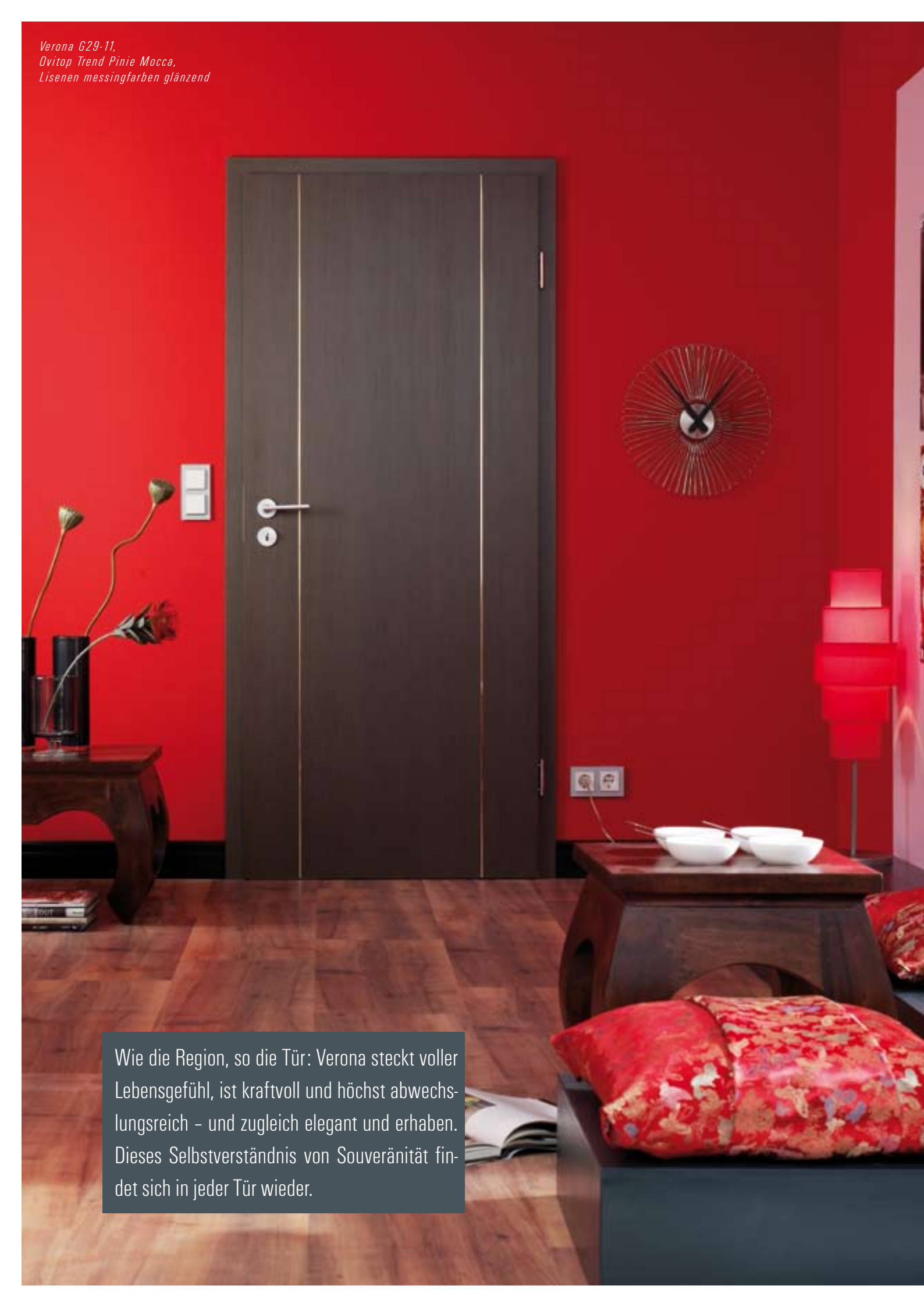

Wie die Region, so die Tür: Verona steckt voller Lebensgefühl, ist kraftvoll und höchst abwechslungsreich – und zugleich elegant und erhaben. Dieses Selbstverständnis von Souveränität findet sich in jeder Tür wieder.

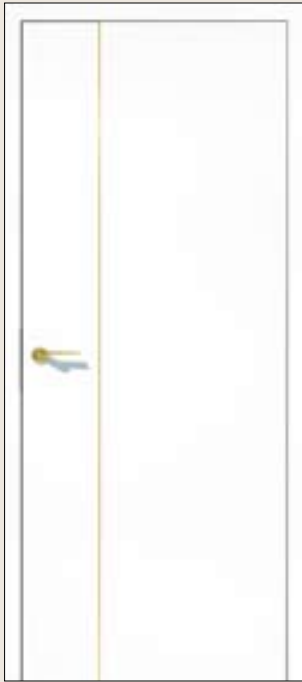

Verona G29-14, stumpf,
Weiß lackiert,
Lisenen messingfarben glänzend



Verona G29-14, stumpf,
Ovitop Trend Eiche Lava,
Lisenen silberfarben matt

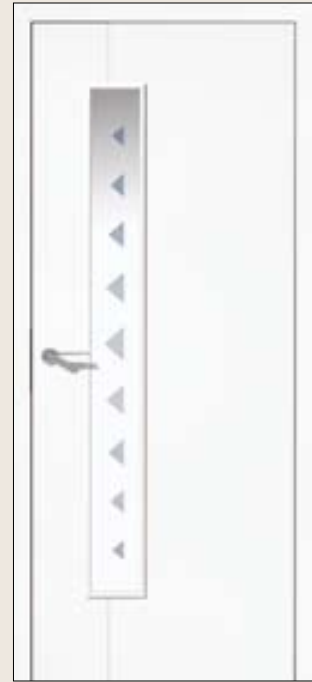

Verona G32-14 mit Schlitz LÖ,
stumpf, Weiß lackiert,
Glas Dreiecke einreihig,
Lisenen silberfarben matt



Verona G29-11, stumpf,
Ovitop Trend Pinie Mocca,
Lisenen messingfarben glänzend



Verona G29-11, stumpf,
Weiß lackiert,
Lisenen silberfarben glänzend



Verona G29-55, stumpf,
Furnier Wenge BF,
Lisenen silberfarben glänzend

Modellübersicht Verona

Lisenen jeweils auf dem Furnierstoß.

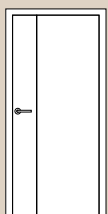

Verona G29-14,
stumpf

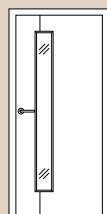

Verona G32-14
mit Schlitz LÖ, stumpf

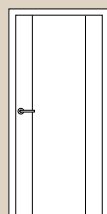

Verona G29-11,
stumpf

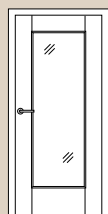

Verona G30-11
mit gr. LÖ, stumpf

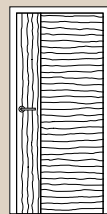

Verona G29-44,
stumpf

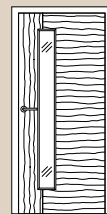

Verona G32-44
mit Schlitz LÖ, stumpf

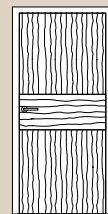

Verona G29-55,
stumpf

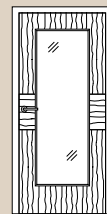

Verona G30-55
mit gr. LÖ, stumpf

Alle Modelle sind stumpf einschlagend oder gefälzt erhältlich.

*PlexiArt G76-3, stumpf, 2-flügelig,
Furnier Eiche BF*



Lichtausschnitte mal ganz anders. Alle Lichtöffnungen der Modellreihe PlexiArt sind beidseitig flächenbündig eingelassen, so dass Plexiglas und Türoberfläche eine Einheit ergeben. Das matt-weiße Plexiglas erzeugt wirkungsvolle Lichtakzente, ohne den Blick hinter die Tür freizugeben.



*PlexiArt G72-1, stumpf,
Ovitop Trend
Nussbaum Macchiato*



*PlexiArt G72-3, stumpf,
Furnier Makassar BF*



*PlexiArt G74-1, stumpf,
Ovitop Trend Pinie Mocca*



*PlexiArt G74-3, stumpf,
Furnier Eiche BF*



*PlexiArt G76-3, stumpf,
Furnier Eiche BF*



*PlexiArt G76-3, stumpf,
Furnier Nussbaum BF*

*Detail PlexiArt G76-3,
Plexiglas flächenbündig
mit der Türoberfläche*



*PlexiArt G78-1, stumpf,
Furnier Wenge BF*



*PlexiArt G80-1, stumpf,
Ovitop Trend Olive Rusticana*

Modellübersicht PlexiArt

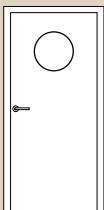

PlexiArt G72-1

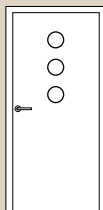

PlexiArt G74-1

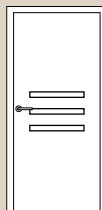

PlexiArt G76-1

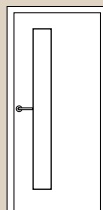

PlexiArt G78-1

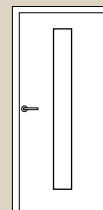

PlexiArt G80-1

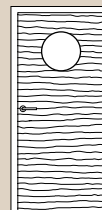

PlexiArt G72-3

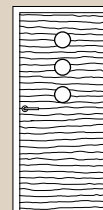

PlexiArt G74-3

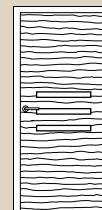

PlexiArt G76-3

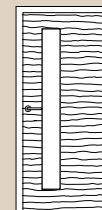

PlexiArt G78-3

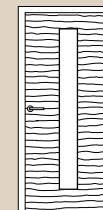

PlexiArt G80-3

*Merano G32-3 mit Schlitz LÖ,
Furnier Zebrano BF,
Glas Satinato*

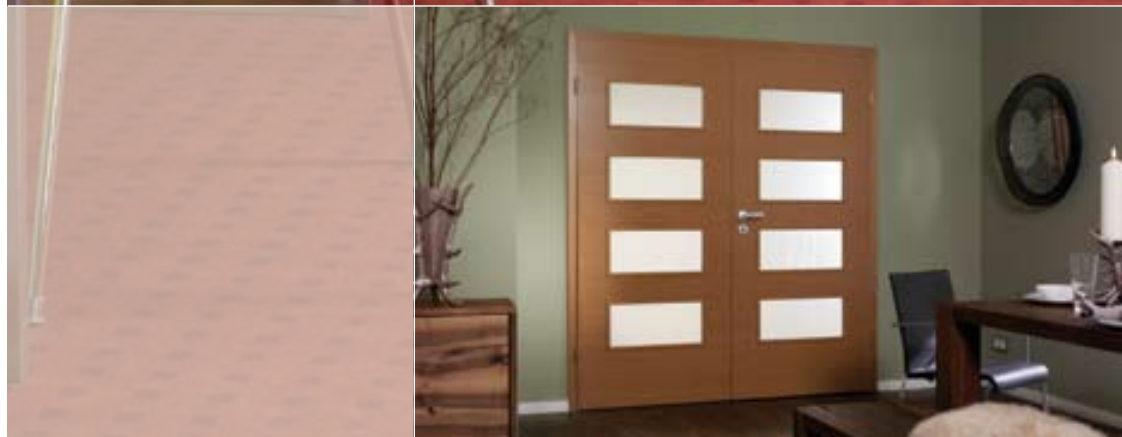

*Merano G38-3 mit 4 LÖ,
2-flügelig,
Furnier Kirschbaum BF,
Glas Satinato*



Merano G29-3, stumpf,
Furnier Zebrano BF



Merano G29-3, stumpf,
Furnier Ahorn kanad.



Merano G29-3, stumpf,
Furnier Buche



Merano G38-3 mit 4 LÖ,
Furnier Eiche BF,
Glas Satinato



Merano G32-3 mit Schlitz LÖ,
Furnier Zebrano BF,
Glas Satinato



Merano G32-3 mit Schlitz LÖ,
Furnier Ahorn kanad.,
Glas Scala

Einfach raffiniert! Das Spiel mit ausdrucksvollen Furnieren macht jede Merano Tür zu einem Erlebnis. Die Kombination quer- und längslaufender Furnierbilder oder zweier Furnierarten erzeugt einzigartige Oberflächen von besonderem Flair.

Modellübersicht Merano

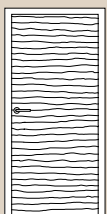

Merano G29-3,

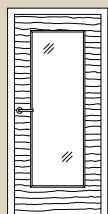

Merano G30-3
mit gr. LÖ

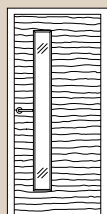

Merano G32-3
mit Schlitz LÖ

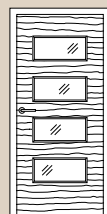

Merano G38-3
mit 4 LÖ

*Merano G29-5,
Furnier Wenge BF/Nussbaum BF*





*Merano G29-4, stumpf,
Furnier Wenge BF/
Nussbaum BF*



*Merano G29-4,
Furnier Kirschbaum BF*



*Merano G29-4, stumpf,
Furnier Eiche BF*



*Merano G32-4
mit Schlitz LÖ, stumpf
Furnier Eiche BF,
Glas Signo*



*Merano G29-5, stumpf,
Furnier Eiche Schoko BF*



*Merano G30-5 mit gr. LÖ, stumpf,
Furnier Kirschbaum BF,
Glas Signo*

Jede Furnieroberfläche ist einzigartig, ihre Zeichnung Zeugnis natürlichen Lebens. Das gelungene Zusammenspiel zweier Furniere rückt die Schönheit des Wohnens ins Auge des Betrachters. Ob mit oder ohne Lichtausschnitt: Jede Merano Tür ist einzigartig!

Modellübersicht Merano

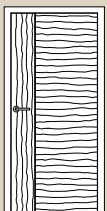

*Merano G29-4,
stumpf*

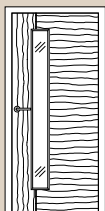

*Merano G32-4
mit Schlitz LÖ, stumpf*

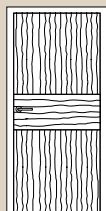

*Merano G29-5,
stumpf*

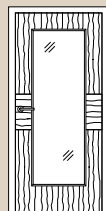

*Merano G30-5
mit gr. LÖ, stumpf*

Alle Modelle sind stumpf einschlagend oder gefälzt erhältlich.

*Levanto G32-4 mit Schlitz LÖ, Rundprofil,
Ovitop Rotbuche hell,
Glas Satinato*





*Levanto G29-4, Rundprofil,
Ovitop Rotbuche hell*



*Levanto G32-4 mit Schlitz LÖ, Rundprofil,
Ovitop Rotbuche hell,
Glas Satinato*



*Designtür Levanto,
Detail Rundprofil*

Die Designtür Levanto : Eine klare Aussage mit einem Hauch Finesse.
Die Oberfläche Ovitop Rotbuche hell mit längs-/querlaufender Optik verbindet hohe Widerstandsfähigkeit mit dezentem Design.
Das elegante Rundprofil unterstützt die harmonische Gesamtnote.



*Designtür Levanto,
Detail Oberflächenoptik
längs/quer*

Modellübersicht Levanto

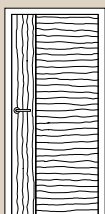

Levanto G29-4

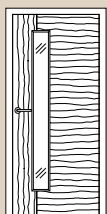

Levanto G29-4
mit Schlitz LÖ



*Siena G27, 2-flügelig,
Furnier Kirschbaum BF*



*Siena G38 mit 4 kl. LÖ,
Furnier Ahorn kanad.,
Glas Satinato*



*Siena G38 mit 4 kl. LÖ,
Furnier Kirschbaum BF,
Glas Mastercarré weiß*



*Siena G27,
Furnier Eiche Schoko BF*



*Siena G27,
Furnier Ahorn kanad.*



*Siena G27,
Furnier Buche*

Eine Hommage an die Vielfalt und Schönheit der Region, die der Modellreihe Siena ihren Namen schenkt. Die Harmonie quer- und längslaufender Furniere verleiht jeder Türoberfläche tiefgehende Stimmung und einzigartigen Zauber.



*Siena G27,
Furnier Vogelaugenahorn/Ahorn*

Modellübersicht Siena



Siena G27

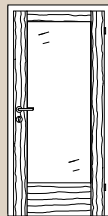

Siena G28
mit gr. LÖ



Siena G38
mit 4 kl. LÖ

Die zurücknehmenden horizontalen oder vertikalen Oberflächenfräsungen geben der Weiß lackierten Oberfläche der Modellreihe Bergamo eine besonders ausdrucksstarke Note.



*Bergamo G29-33,
2-Flügelig, Weiß lackiert*



Bergamo G29-33, stumpf, Weiß lackiert



Bergamo G29-35, stumpf, Weiß lackiert



Bergamo G29-14, stumpf, Weiß lackiert



Bergamo G32-14 mit Schlitz LÖ, stumpf, Weiß lackiert



Bergamo G30-33 mit gr. LÖ, stumpf, Weiß lackiert

Modellreihe Bergamo, Weiß lackiert, mit eingefräster Nut



Modellübersicht Bergamo

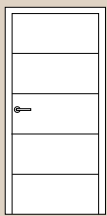

Bergamo G29-33, stumpf



Bergamo G30-33 mit gr. LÖ, stumpf

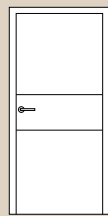

Bergamo G29-35, stumpf

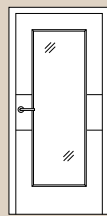

Bergamo G30-35 mit gr. LÖ, stumpf

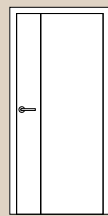

Bergamo G29-14, stumpf

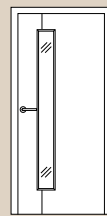

Bergamo G32-14 mit Schlitz LÖ, stumpf

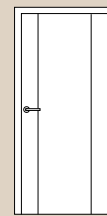

Bergamo G29-11, stumpf

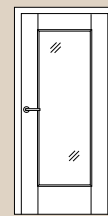

Bergamo G30-11 mit gr. LÖ, stumpf

Alle Modelle sind stumpf einschlagend oder gefälzt erhältlich.

*M-Design G12 mit gr. LÖ,
Furnier Buche,
Dekorglas Madrid*



Dynamisch und zurückhaltend zugleich. Ob ausdrucksstarke Echtholz-Furniere oder elegant Weiß lackiert: Die außergewöhnliche Linienführung der M-Design Modelle harmoniert bestens mit der gewählten Oberfläche und macht jede Tür zu einem charaktervollen Blickfang.



*M-Design G11,
Furnier Ahorn kanad.*



*M-Design G12 mit gr. LÖ,
Weiß lackiert,
Dekorglas Malaga*

Modellübersicht M-Design

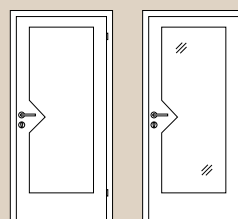

*M-Design
G11*

*M-Design
G12 mit gr. LÖ*

Röhrenspankertür G1, stumpf,
Ovitop Trend Kirschbaum Caffè



Ob einzigartiges Furnier oder strapazierfähige Ovitop Trend Oberfläche: In der klassischen Ausrichtung sowie den ausdrucksstarken Farben und Strukturen charismatischer Hölzer liegt der Reiz. Stumpf einschlagend, erzeugt die Flächenbündigkeit zwischen Tür und Zarge eine klare Linie und eindeutige Formsprache.

Modellübersicht Röhrenspankertür, stumpf

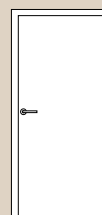

Röhrenspan-
kertür G1

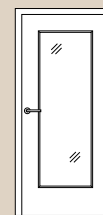

Lichtöffnungs-
tür G26

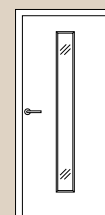

Lichtöffnungs-
tür G18

*Alle Modelle sind stumpf einschlagend
oder gefälzt erhältlich.*

Trend- und Designtüren Röhrenspankerntür, stumpf



Röhrenspankerntür G1, stumpf,
Ovitop Trend Pinie Mocca



Röhrenspankerntür G1, stumpf,
Ovitop Trend Olive Rusticana



Röhrenspankerntür G1, stumpf,
Furnier Wenge BF



Lichtöffnungstür G26, stumpf,
Ovitop Trend Eiche Lava,
Glas Satinato,
Glasleiste „ALU-Line“



Lichtöffnungstür G18, stumpf,
Furnier Eiche BF,
Glas Satinato

1
Elegantes Design
ohne Schlüsselbohrung

2
Komfortschloss mit Flüsterfalle,
Türdicke 42 mm - die Garantie
für besonders leichtes und
leises Öffnen und Schließen.

3
Verdeckt liegendes, verstärktes
und dreidimensional verstell-
bares TECTUS-Bandsystem in
Edelstahl-Optik zur optimalen
Türjustierung und Sicherung des
langen Türenlebens.

MORALT Trendtüren stumpf sind besonders hochwertig ausgestattet:



1



2



3



4

4
SchlieBblech mit verstellbarem
Fallenloch - sorgt im Zusammen-
spiel mit der hochwertigen
Dichtung und ihrem großen
Federweg für optimales Schlie-
Ben der Tür.

*Siba Plus 6F,
Weiß lackiert*



*Siba Plus 4F,
Weiß lackiert*



*Stiba Plus 4F,
Weiß lackiert*



*Stiba Plus 4FS,
Weiß lackiert*



*Stiba Plus 6F,
Weiß lackiert*



*Stiba Plus 2F WK2,
Weiß lackiert*



*Stiba Plus 4F WK2,
Weiß lackiert*

Weiß - das ist zeitlose Eleganz. Denn Weiß lackierte Türen sind immer und überall passend. Die vielfältigen Varianten machen jedes Stiba Plus Modell zum Erlebnis. Die formgepresste Deckplatte sorgt für eine geschlossene und homogene Oberfläche.

Modellübersicht Stiba Plus ohne Lichtöffnung

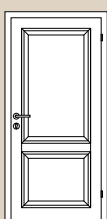

Stiba Plus 2F

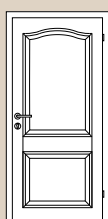

Stiba Plus 2FB

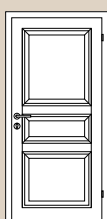

Stiba Plus 3F

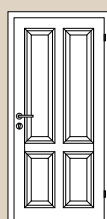

Stiba Plus 4F

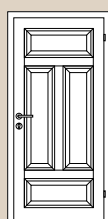

Stiba Plus 4FS

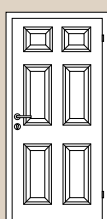

Stiba Plus 6F



*Stiba Plus 4F LA-9FG, 2-flügelig,
Weiß lackiert,
Glas Mastercarrè weiß*

Modellübersicht Stiba Plus mit Lichtöffnung

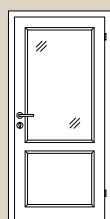

Stiba Plus 3F
LA-1G

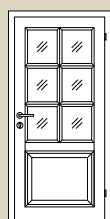

Stiba Plus 3F
LA-6G



Stiba Plus 3F
LA-9FG



Stiba Plus 4F
LA-1G



Stiba Plus 4F
LA-2G



Stiba Plus 4F
LA-2FG



Stiba Plus 4F
LA-6G



*Stiba Plus 4F,
Weiß lackiert,
Glas Satinato*



*Stiba Plus 4FS,
Weiß lackiert,
Glas Gothik weiß*



*Stiba Plus 6F,
Weiß lackiert,
Glas Satinato*



*Stiba Plus 4F,
Weiß lackiert,
Glas Satinato*

Alles eine Frage des Stils. Erst recht, wenn eine Stiltür durch die Lichtöffnung eine völlig neue Wirkung erzielt. Und die Wahl des passenden Glases aus unserem großen Sortiment macht aus der Stiba Plus eine Tür von besonderem Stil.

Modellübersicht Stiba Plus mit Lichtöffnung



Stiba Plus 4F
LA-9FG

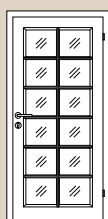

Stiba Plus 1F
LA-12G



Stiba Plus 4FS
LA-3G



Stiba Plus 6F
LA-4G

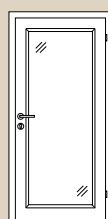

Stiba Plus 1F
LA-1G



Stiba Plus 2FB
LA-1G



Stiba Plus 2FB
LA-6G

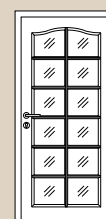

Stiba Plus 1F
LA-12G

Laura,
Weiß lackiert



Modellübersicht Stiltüren Weiß lackiert ohne Lichtöffnung



Sarah

Kirsten

Laura

Britt

Anne

Modellübersicht Stiltüren Weiß lackiert mit Lichtöffnung



Kirsten LA-1G

Kirsten LA-6G

Kirsten LA-9FG

Kirsten 1/3 LA-1G

Kirsten 1/3 LA-4G



Anne LA-10G,
Weiß lackiert,
Glas Satinato



Laura LA-10G, 2-flg.,
Weiß lackiert,
Glas Altdeutsch K weiß

Türen, die der guten, alten Handwerkertradition folgen. Die vielen unterschiedlichen Füllungsoptiken und Sprossenrahmen verraten die Liebe zum Detail. Die massiven Konstruktionen und soliden Füllungen sichern die hohe Stabilität. Rundum gelungen!

Modellübersicht Stiltüren Weiß lackiert mit Lichtöffnung

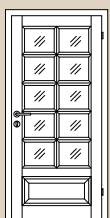

Laura LA-10G

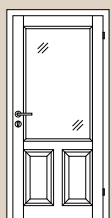

Britt LA-1G



Britt LA-2G



Britt LA-6G

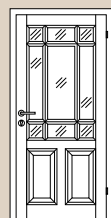

Britt LA-9FG

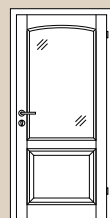

Anne LA-1G



Anne LA-6G

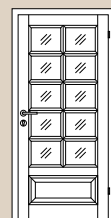

Anne LA-10G

Anne,
Furnier Eiche



Eine Stiltür mit der Furnieroberfläche hellen Holzes hat einen ganz besonderen Charakter. Denn sie verbindet die hohen Ansprüche an Optik und Qualität miteinander und schlägt spielerisch den Bogen von Klassik zur Moderne.

Modellübersicht
Stiltüren Buche, Eiche, Birke ohne Lichtöffnung

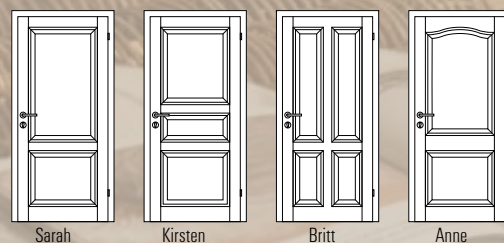

Sarah

Kirsten

Britt

Anne



*Sarah,
Furnier Eiche*



*Kirsten,
Furnier Birke*



*Britt,
Furnier Buche*



*Anne LA-6G,
Furnier Eiche,
Facette in Klarglas*



*Anne LA-1G,
Furnier Birke,
Bleiverglasung
Altdeutsch K weiß*



*Kirsten LA-9FG,
2-flügelig,
Furnier Birke,
Glas Satinato*

Modellübersicht
Stiltüren Buche, Eiche, Birke mit Lichtöffnung



Kirsten LA-1G



Kirsten LA-6G



Kirsten LA-9FG



Britt LA-2G

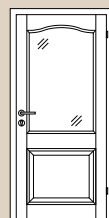

Anne LA-1G



Anne LA-6G

München G16 mit gr. LÖ,
Ahorn kanad.,
Glas Klarglas



Stiltüren mit Oberflächen aus hellen Holzfürnieren sind Begegnungen zweier Welten, die dennoch die gleiche Sprache sprechen. Klare Aufteilungen treffen auf natürlichen Charme. Einfach überzeugend!



München G4 mit kl. LÖ,
2-flügelig,
Furnier Buche,
Glas Altdeutsch K weiß



München G16 mit gr. LÖ,
Furnier Buche,
Glas Altdeutsch K weiß



Glasleiste/Aufleistung
Harburg G4/G6



Harburg G5,
Furnier Eiche spez. hell



Harburg G6 mit kl. LÖ, 2-flügelig,
Furnier Eiche spez. hell,
Bleiverglasung Capri



Harburg G4 mit kl. LÖ,
Furnier Eiche spez. hell,
Bleiverglasung Bristol

Modellübersicht Stiltüren München

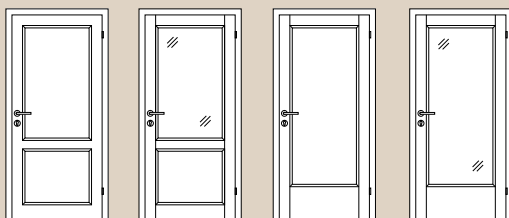

München G3

München G4
mit kl. LO

München G15

München G16
mit gr. LO

Modellübersicht Stiltüren Harburg

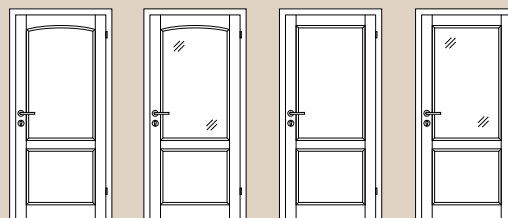

Harburg G5

Harburg G6
mit kl. LO

Harburg G3

Harburg G4
mit kl. LO

5F.
Fichte lackiert





2F,
Fichte lackiert



3F,
Fichte lackiert



3F,
Fichte gebürstet, honigfarben lackiert

Der ganze Charme der Natur. Fichte ist zugleich robust und elegant, massiv und grazil. Die dezente Maserung und Kleinastigkeit machen die Ursprünglichkeit des Holzes ebenso sichtbar wie spürbar. Gefräste Profile und gefüllte Kassetten unterstreichen den hohen Anspruch an die Optik und Funktion.

Modellübersicht massive Landhaustüren Fichte ohne Lichtöffnung

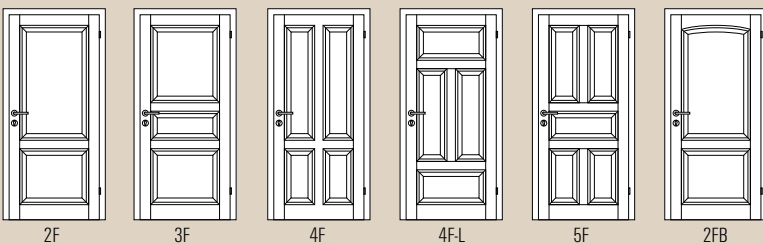

2F LA-6G,
Fichte lackiert,
Glas Facette in Klarglas





2F LA-1G,
Fichte lackiert,
Klarglas



2F LA-1G,
Fichte lackiert,
Bleiglas Altdeutsch K weiß



2F LA-8G,
Fichte lackiert,
Glas Mastercarré weiß



2F LA-6G, 2-flügelig,
Fichte lackiert,
Klarglas



2FB LA-1G,
Fichte lackiert,
Glas Gothik weiß



2FB LA-6G,
Fichte lackiert,
Glas Altdeutsch K weiß



2FB LA-1G, 2-flügelig,
Fichte lackiert,
Bleiglas Altdeutsch K weiß

Modellübersicht massive Landhaustüren Fichte mit Lichtöffnung



2F LA-1G

2F LA-6G

2F LA-8G

4F LA-2G

2FB LA-1G

2FB LA-6G

3F.
Kiefer lackiert





2F,
Kiefer lackiert



4F-L,
Kiefer lackiert

Ein starker Charakter! In Kiefer ballt sich die Kraft gewaltiger Bäume, das Knistern natürlicher Urwüchsigkeit ist spürbar. Die markante Maserung und Astigkeit verbinden sich zum einzigartigen Mix aus Wärme, Romantik und Gemütlichkeit. Gefräste Profile betonen die Optik zusätzlich und gefüllte Kassetten sorgen für hohe Stabilität.

Modellübersicht massive Landhaustüren Kiefer ohne Lichtöffnung

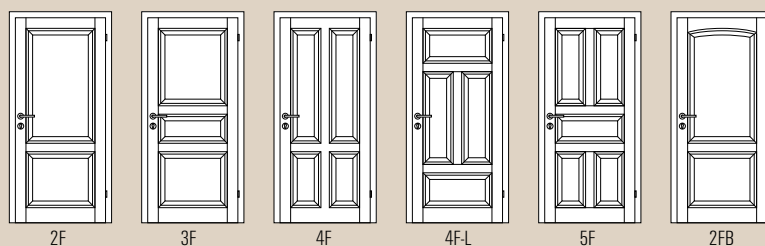

2F

3F

4F

4F-L

5F

2FB

4F LA-2G,
Kiefer lackiert,
Glas Chinchilla weiß





2F LA-8G, 2-flügelig,
Kiefer lackiert,
Facette in Klarglas



2F LA-6G,
Kiefer lackiert,
Glas Gothik weiß



2FB LA-1G,
Kiefer lackiert,
Bleiglas Altdeutsch K weiß



2FB LA-6G, 2-flügelig,
Kiefer lackiert,
Glas Altdeutsch K bronze

Modellübersicht massive Landhaustüren Kiefer mit Lichtöffnung

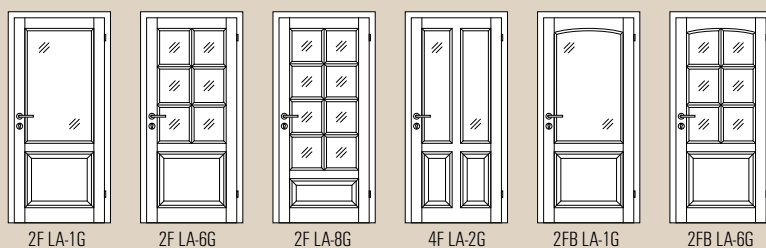

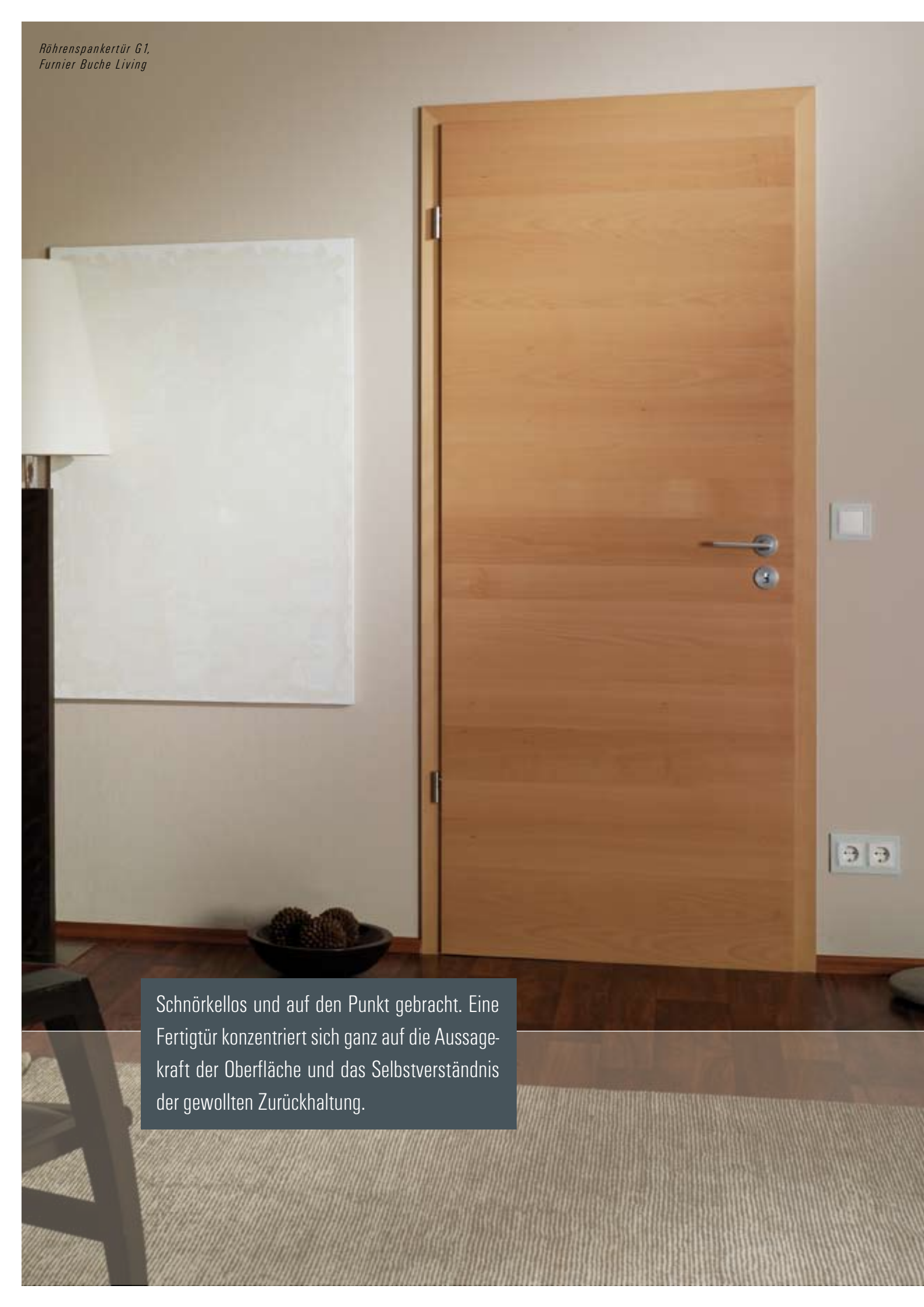

Schnörkellos und auf den Punkt gebracht. Eine Fertigtür konzentriert sich ganz auf die Aussagekraft der Oberfläche und das Selbstverständnis der gewollten Zurückhaltung.



Röhrenspankerntür G1,
Furnier Buche Living



Röhrenspankerntür G1,
Furnier Buche



Röhrenspankerntür G1,
Furnier Eiche Schoko BF



Röhrenspankerntür G1,
Furnier Ahorn kanad. Living



Röhrenspankerntür G1,
Furnier Ahorn kanad.



Röhrenspankerntür G1,
Oviplan Bergahorn

Modellübersicht Fertigtüren

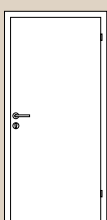

Fertigtür G1
Verbundeinlagen
RSTR, RSPK

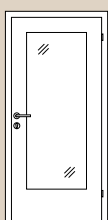

Lichtöffnungstür G2

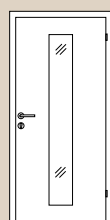

Lichtöffnungstür G18

*Lichtöffnungstür G2,
Ovitop Trend Eiche Lava,
Klarglas,
Glasleiste „ALU-Line“*



Was fürs Auge! Die Lichtöffnung führt die klare Linie der Tür konsequent fort. Wie viel oder wenig Sie von dem freigeben, was hinter der Tür geschieht, entscheiden Sie mit der Wahl des Glases.



Lichtöffnungstür G2, 2-flügelig,
Furnier Eiche Schoko BF,
Glas Chinchilla weiß



Lichtöffnungstür G2, 2-flügelig,
Furnier Eiche spez. hell,
Glas Altdeutsch K weiß,
mit Sprossenrahmen 2/217



Lichtöffnungstür G2,
Ovitop Bergahorn,
Mastercarré weiß



Lichtöffnungstür G2,
Furnier Buche,
Glas Quadrate

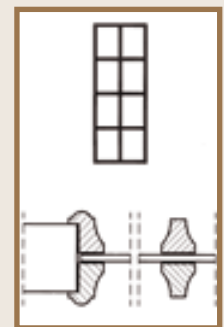

Sprossenrahmen 2/217

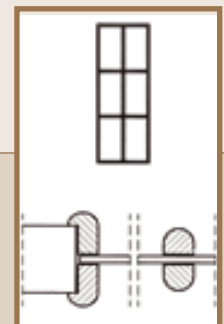

Sprossenrahmen 1/317

*Lichtöffnungstür G18,
Ovitop Trend Nussbaum Macchiato,
Glas Dreiecke einreihig,
Glasleiste „ALU-Line“*



*Lichtöffnungstür G18,
Furnier Eiche Schoko BF,
Glas Signo*



*Lichtöffnungstür G18,
Ovitop Trend Pinie Mocca,
Glas Scala,
Glasleiste „ALU-Line“*

Eine Spur Extravaganz. Die schmale senkrechte Lichtöffnung verstärkt die optische Wirkung der Oberfläche und verleiht der Tür die edle Note von Souveränität und Klasse.

Holzglas-Tür G40, 2-flügelig,
mit geradem Fries,
Weiß lackiert,
Glas Visa klar



Indem das Fries ausschließlich auf der Schlossseite liegt, nimmt sich das Holz aufs Minimum zurück und rückt das elegante Glas in den Vordergrund. Das verleiht den Holzglas-Türen G40 und G42 die einzigartige Design-Nuance.

Modellübersicht Holzglas-Türen G40

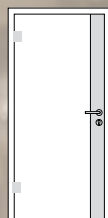

Klarglas*

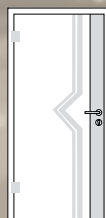

Dekorglas Madrid

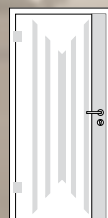

Visa Klar

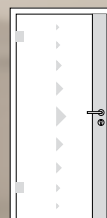

Dreiecke einreihig

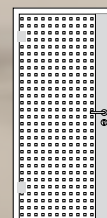

Quadrate beidseitig

* Modell auch in der Glasart Parsol bronze, Parsol grau, Mastercarré weiß, Chinchilla weiß, Silvit weiß und Satinato erhältlich.



Holzglas-Tür G40,
mit geradem Fries,
Furnier Ahorn kanad.,
Glas Dreiecke einreihig



Holzglas-Tür G40,
mit geradem Fries,
Furnier Ahorn kanad.,
Glas Visa klar

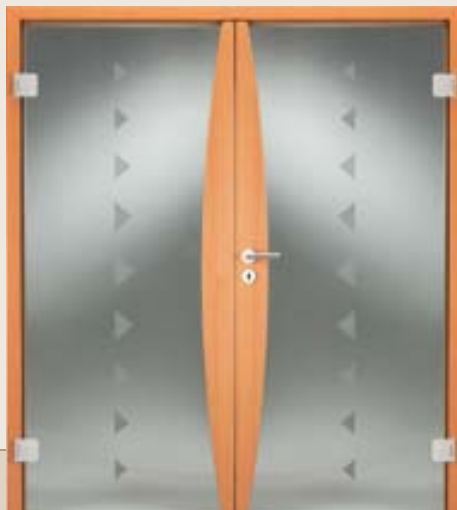

Holzglas-Tür G42, 2-flügelig,
mit gebogenem Fries,
Furnier Buche,
Glas Dreiecke einreihig



Ganzglas-Türband
Objektlinie silberfarbig

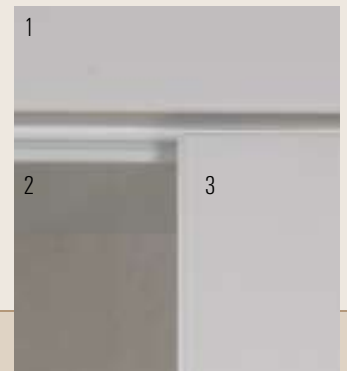

Perfektes Zusammenspiel!
1- Zarge, 2- ESG-Glas, 3- Holzlängsfries

Modellübersicht Holzglas-Türen G42

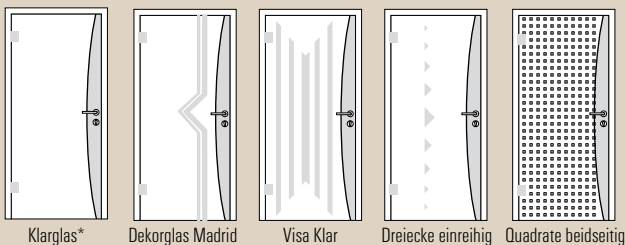

*Modell auch in der Glasart Parsol bronze, Parsol grau, Mastercarré weiß, Chinchilla weiß, Silvit weiß und Satinato erhältlich.

*Glasrahmen-Tür G50-2,
mit Fries längs,
Furnier Ahorn kanad.,
Glas Klarglas*



Modellübersicht Glasrahmen-Türen G50-2

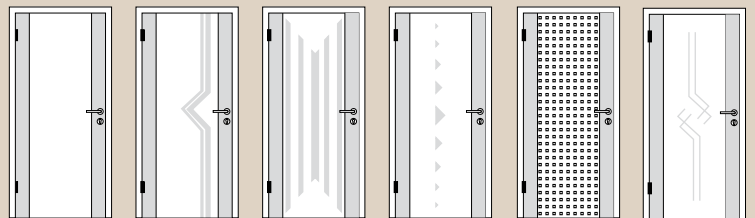

Klarglas*

Dekorglas Madrid

Visa Klar

Dreiecke einreihig

Quadrate beidseitig

Rillenschliff

**Modell auch in der Glasart Parsol bronze, Parsol grau, Mastercarré weiß, Chinchilla weiß, Silvit weiß und Satinato erhältlich.*



*Glasrahmen-Tür G50-2, 2-flügelig,
mit Fries längs,
Furnier Ahorn kanad.,
Dekorglas Weimar*



*Glasrahmen-Tür G50-3
mit dreiseitigem Fries,
Furnier Buche,
Glas Quadrate beidseitig*

Wenn Holz sich zum Begleiter reduziert und dem Glas den Vortritt lässt, entstehen Türen von starker Aussagekraft und großzügiger Gestaltung. Die Vielfalt an Designgläsern und die optionalen Friesverläufe vereinen sich zu anspruchsvollen Türbekenntnissen.

Modellübersicht Glasrahmen-Türen G50-3

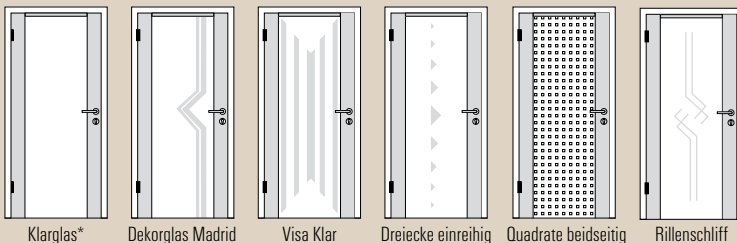

Alle Glasrahmentüren der Modellreihe G50-2/G50-3 auch mit Rundprofil erhältlich!

*Modell auch in der Glasart Parsol bronze, Parsol grau, Mastercarré weiß, Chinchilla weiß, Silvit weiß und Satinato erhältlich.

*Schiebetürsystem EMOTION,
PlexiArt G74-3, 1-Hügelig,
Furnier Makassar BF*





Schiebetürsystem EMOTION,
Röhrenspankertür G1, 1-flügelig,
Furnier Zebrano BF



1



2



3

1 Schiebetür-Beschlag mit Türstopper und Aushebelschutz

2 Flächenbündig eingelassene Griffmuschel in Edelstahl matt

3 Griffstange in Edelstahl matt

Schiebetüren schenken zusätzlichen Spielraum und mehr Bewegungsfreiheit. EMOTION – attraktive Oberflächen, schimmernder Edelstahl und höchster Komfort vereinen sich zu bestechenden Türen, die Wohnbereiche auf edle Weise öffnen und trennen.

Ausführungsformen Schiebetürsystem EMOTION

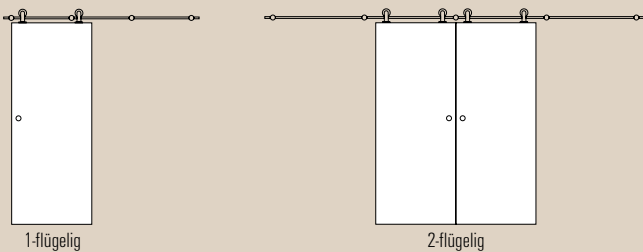

1-flügelig

2-flügelig

*Schiebetür vor der Wand laufend,
Röhrenspankertür G1, mit Schiebetürkasten,
Ovitop Trend Olive Rusticana*



*Schiebetür vor der Wand laufend,
Merano G38-3, 4 kl. LÖ, 2-flügelig,
Furnier Kirschbaum BF,
Glas Satinato*

Schiebetüren vor der Wand laufend, in der Wand laufend



*Schiebetür in der Wand laufend,
Stiba Plus 4F LA-1G,
Weiß lackiert,
Glas Bleiverglasung Altdeutsch K weiß*



*Schiebetür in der Wand laufend,
2F LA-8G, 2-flügelig,
Kiefer lackiert,
Glas Satinato*

Wie schön, wenn man die Wahl hat. Fast alle MORALT Türen sind auch als Schiebetür vor oder in der Wand laufend erhältlich. Selbstverständlich bei unverändert hohen Anforderungen ans Design und an die Funktionalität.

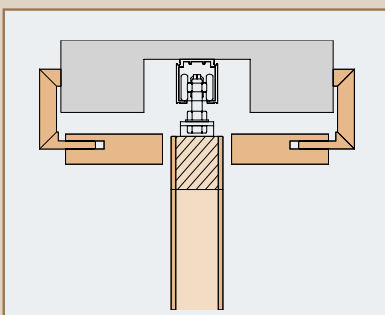

*Konstruktionszeichnung
Schiebetür in der Wand laufend*

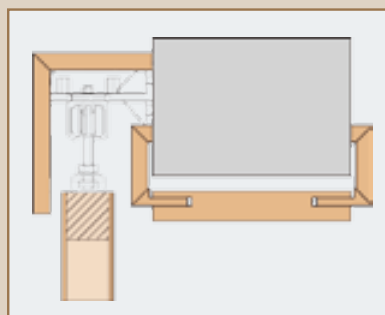

*Konstruktionszeichnung
Schiebetür vor der Wand laufend*

Stilzarge Profil



*Stiltüren Weiß lackiert,
Stiltüren Stiba Plus Weiß lackiert*

Stilzarge Profil, Furnier



Stiltüren Furnier Buche, Eiche, Birke

Landhauszarge Profil



*Kiefer unbeh., lackiert, Bio Lauge Öl
Fichte unbehandelt, lackiert*

Landhauszarge

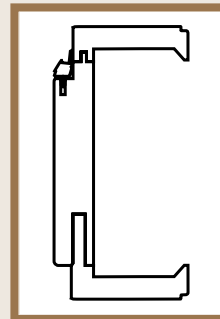

*Karniesprofil,
Fichte gebürstet,
honigfarben lackiert*

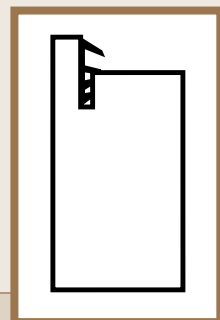

*Blockzarge,
Fichte unbehandelt,
Querschnitt
ca. 66 x 39 mm*

Zargen-Ausführungsformen

1-flügelige Ausführung



Montagezarge M6

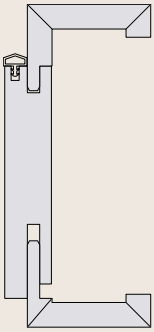

Futterbrett: eckig
Bekleidung: eckig
Bekleidungsbreite: 60 mm
Oberflächen:
Furnier, Blockfurnier (BF),
Ovitop Trend, HPL,
NCS-Lack

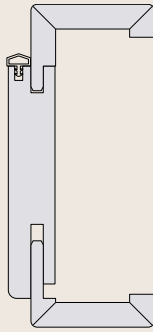

Futterbrett: gerundet, 4 mm
Bekleidung: gerundet, 3 mm
Bekleidungsbreite: 60 mm
Oberflächen:
Oviplan, Weiß lackiert

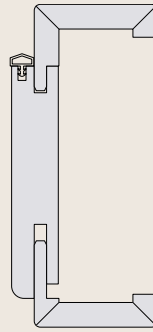

Futterbrett: gerundet, 6 mm
Bekleidung: gerundet, 3 mm
Bekleidungsbreite: 60 mm
Oberflächen:
Ovitop, Ovitop Trend
Kirschbaum Caffè

Montagezarge M6, Rundprofil

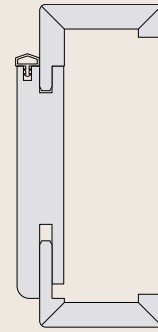

Futterbrett: gerundet, 6 mm
Bekleidung: gerundet, 6 mm
Bekleidungsbreite: 60 mm
Oberflächen:
Furnier Ahorn kanad., Buche, Eiche,
Eiche spez. hell, Kirschbaum BF,
Grundierfolie

Montagezarge M6 STU (für stumpf einschlagende Türen)

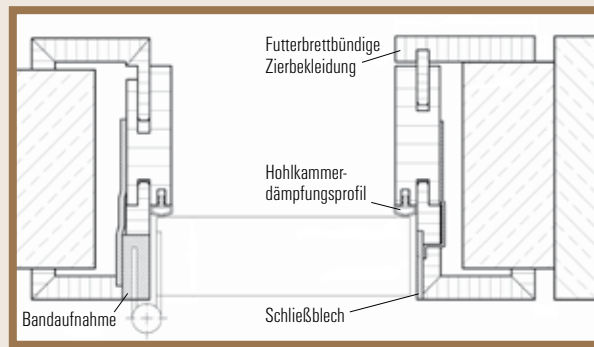

Beispiel:
Standardzarge, stumpf

Beispiel:
Futterbrettbündige Zierbekleidung
(für wandbündige Montage)

Die Zarge erfüllt nicht nur eine mechanische Funktion, sondern hat auch eine optische Bedeutung. So wie der Rahmen ein Gemälde zusätzlich unterstreicht, betont die Zarge die Wirkung der Tür noch stärker.

Außerdem im Programm:
Renovierungszargen mit der Bekleidungsbreite von 80 mm in ausgewählten Oberflächen!

Zargen-Ausführungsformen

2-flügelige Ausführung

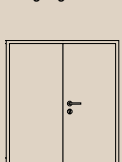

2-flügelig

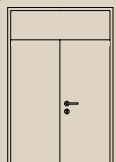

WZ1
mit Oberblende

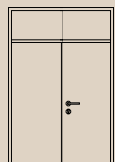

WZ2
mit Kämpfer und
Oberblende



WZ3
mit Kämpfer und
Oberlicht



WZ4
mit Seitenlicht



WZ5
mit 2 Seitenlichtern



WZ6
mit Kämpfer,
Seitenlicht und
Oberlicht



WZ7
mit Kämpfer,
2 Seitenlichtern
und Oberlicht

Furniere



Ahorn kanad. Ahorn kanad. Living



Eiche BF



Mahagoni



Buche Buche Living



Eiche Schoko BF



Makassar BF



Buche spezial



Esche



Nussbaum BF



Birke



Kirschbaum BF



Wenge BF

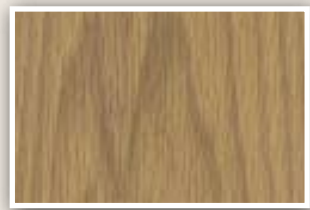

Eiche



Limba



Zebrano BF



Eiche spez. hell



Limba streichfähig

Hochwertigkeit pur! Ob Echtholz-Furniere, Ovitop Lamine oder Oviplan Dekore: Wählen Sie die Oberfläche, die ideal zu Ihren Vorstellungen des Wohnens passt. In der Vielzahl an Möglichkeiten liegt einer der Schlüssel zu Ihrer Wunschtür.

Ovitop Trend



Eiche Lava



Kirschbaum Caffè

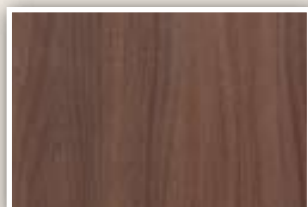

Nussbaum Macchiato



Olive Rusticana

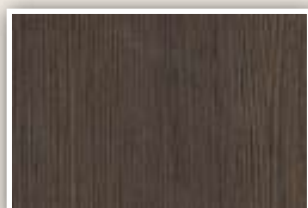

Pinie Mocca

Ovitop



Bergahorn

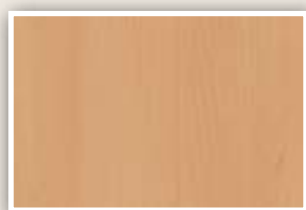

Rotbuche hell



Kirschbaum

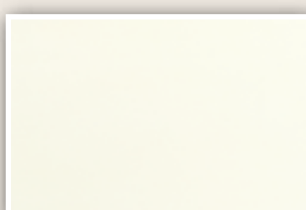

Uni weiß

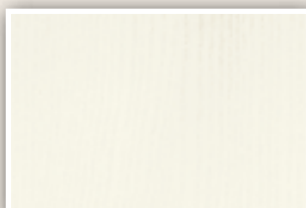

Samtesche weiß

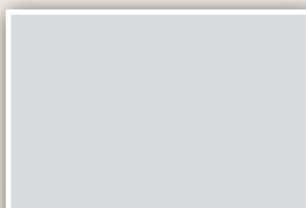

Uni grau

Oviplan



Bergahorn



Rotbuche hell

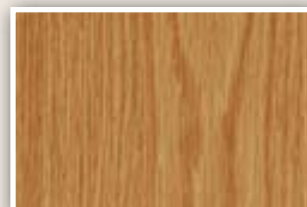

Eiche hell

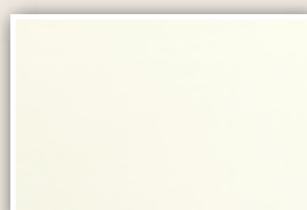

Uni weiß



Uni weiß

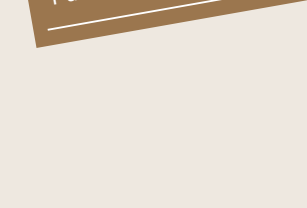

Uni weiß

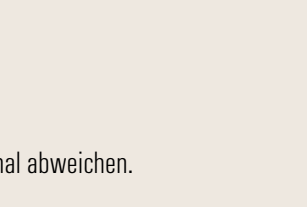

Uni grau

Bei der Auswahl der zu Ihren Wunschtüren passenden Oberfläche berät Sie Ihr MORALT-Fachhändler gerne!

Classic-Kollektion HPL-Schichtstoff-Oberflächen



Alaska Birch (4101-60)



Ebony (10622-60)



Display Maple (4370-60)



Pearl White (0105-60)



Global Beech (4306-60)



Pewter (D 73-60)



Living Beech (4307-60)

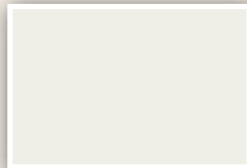

Rain (0135-60)



Morello Cherry (4326-60)

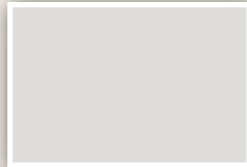

Silver Grey (0160-60)



New Oslo Beech (4305-60)

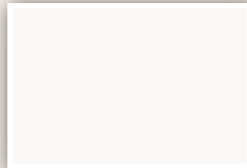

Snow White (9417-60)

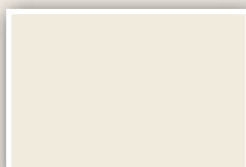

Dawn (0140-60)

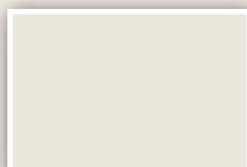

White House (0130-60)

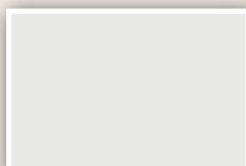

Dazzling White (9402-60)

Creativ-Kollektion



Ara (0763-60/NCS S 1020 R80B)



Dove Grey (D92-60/NCS S 3000 N)

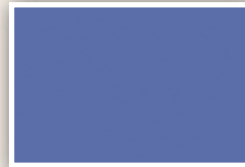

Bluebonnet (D416-60/NCS S 3040 R80B)



Infinity (0300-60/NCS S 2070 Y90R)



Café Creme (D456-60/NCS S 1010 Y20R)



North Sea (D90-60/NCS S 5502 G)



Ceylon (0424-60/NCS S 1050 Y30R)

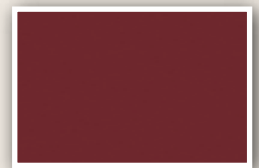

Port (NCS S 4550 Y90R)



Clear Teal (D378-60/NCS S 3020 B50G)



Salmon (9430-60/NCS S 1030 Y60R)

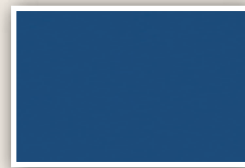

Cobalt (760-60/NCS S 4050 R80B)



Sunny (439-60/NCS S 0510 Y10R)

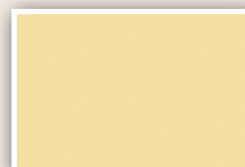

Com (441-60/NCS S 0520 Y30R)

Einfach individuell! Die Klassiker und Kreativen unter den Oberflächen sorgen für das gewisse Etwas. Frisch, frech, mutig, zeitlos – führen Sie Ihren Wohnstil über die Oberfläche Ihrer Wunschtür fort!

| | Furnier | Oviplan | Ovitop | HPL ca. | | | NCS - Lack | |
|------------------------------------|---------|---------|--------|---------|-------|-------|------------|-----------|
| | | | | 0,5mm | 0,8mm | 2,0mm | Farblack | Quarzlack |
| Furnier - Kollektion | | | | | | | | |
| Ahorn kanad. / Ahorn kanad. Living | • | | | | | | | |
| Buche / Buche Living | • | | | | | | | |
| Buche spezial | • | | | | | | | |
| Birke | • | | | | | | | |
| Eiche | • | | | | | | | |
| Eiche spez. hell | • | | | | | | | |
| Eiche BF | • | | | | | | | |
| Eiche Schoko BF | • | | | | | | | |
| Esche | • | | | | | | | |
| Kirschbaum BF | • | | | | | | | |
| Limba | • | | | | | | | |
| Limba streichfähig | • | | | | | | | |
| Mahagoni | • | | | | | | | |
| Makassar BF | • | | | | | | | |
| Nussbaum BF | • | | | | | | | |
| Wenge BF | • | | | | | | | |
| Zebrano BF | • | | | | | | | |

Dekor - Kollektion

| | | | | | | | | |
|--------------------|--|---|---|---|---|--|--|--|
| Rotbuche hell | | • | • | • | • | | | |
| Bergahorn | | • | • | • | • | | | |
| Kirschbaum | | | • | • | • | | | |
| Uni weiß | | • | • | • | • | | | |
| Uni grau | | | • | | | | | |
| Samtesche weiß | | • | • | | | | | |
| Eiche hell | | | • | • | | | | |
| Eiche Lava | | | • | | | | | |
| Kirschbaum Caffè | | | • | | | | | |
| Nussbaum Macchiato | | | • | | | | | |
| Olive Rusticana | | | • | | | | | |
| Pinie Mocca | | | • | | | | | |

Classic - Kollektion*

| | | | | | | | | |
|---------------------------------------|--|--|--|---|---|---|---|---|
| Global Beech 4306-60 | | | | • | • | • | | |
| Living Beech 4307-60 | | | | • | • | • | | |
| Display Maple 4370-60 | | | | • | • | • | | |
| New Oslo Beech 4305-60 | | | | • | • | • | | |
| Morello Cherry 4326-60 | | | | • | • | • | | |
| Alaska Birch 4101-60 | | | | • | • | • | | |
| Dazzling White 9402-60 - NCS S 1502 B | | | | • | • | • | • | • |
| Rain 0135-60 - NCS S 1002 G | | | | • | • | • | • | • |
| Pewter D73-60 - NCS S 4502 B | | | | • | • | • | • | • |
| White House 0130-60 - NCS S 1502 Y | | | | • | • | • | • | • |
| Dawn 0140-60 - NCS S 1002 Y | | | | • | • | • | • | • |
| Ebony 10622-60 - NCS S 8000 N | | | | • | • | • | • | • |
| Silver Grey 0160-60 - NCS S 2000 N | | | | • | • | • | • | • |
| Snow White 9417-60 - NCS S 0500 N | | | | • | • | • | • | • |
| Pearl White 0105-60 - NCS S 0502 Y | | | | • | • | • | • | • |
| Black - NCS S 9000 N | | | | | | | | |

Creativ - Kollektion*

| | | | | | | | | |
|---------------------------------------|--|--|--|---|---|---|---|---|
| North Sea D90-60 - NCS S 5502 G | | | | • | • | • | • | • |
| Ceylon 0424-60 - NCS S 1050 Y30R | | | | • | • | • | • | • |
| Sunny 439-60 - NCS S 0510 Y10R | | | | • | • | • | • | • |
| Salmon 9430-60 - NCS S 1030 Y60R | | | | • | • | • | • | • |
| Corn 441-60 - NCS S 0520 Y30R | | | | • | • | • | • | • |
| Café Creme D456-60 - NCS S 1010 Y20R | | | | • | • | • | • | • |
| Cobalt 760-60 - NCS S 4550 R80B | | | | • | • | • | • | • |
| Blue Bonnet D416-60 - NCS S 3040 R80B | | | | • | • | • | • | • |
| Ara 0763-60 - NCS S 1020 R80B | | | | • | • | • | • | • |
| Clear Teal D378-60 - NCS S 3020 B50G | | | | • | • | • | • | • |
| Port D14-60 - NCS S 4550 Y90R | | | | • | • | • | • | • |
| Infinity 0300-60 - NCS S 2070 Y90R | | | | • | • | • | • | • |
| Dove Grey D92-60 - NCS S 3000 N | | | | • | • | • | • | • |

* Bei Dekoren der Classic- und Creativ-Kollektion ist in HPL 0,5 mm eine Mindestmenge erforderlich.

Trend



Lust auf das Außergewöhnliche? Glas setzt Tür-Akzente. Im breiten Spektrum von Klassisch über Modern bis Design stecken ungeahnte Möglichkeiten, mit dem Lichteinfall zu spielen. Sehen Sie selbst!



Silvit weiß



Parsol bronze



Parsol grau



Rillenschliff in Klarglas



Rillenschliff in Satinato



Bleiverglasung Altdeutsch K weiß



Gothik weiß



Chinchilla weiß



Altdeutsch K weiß



Altdeutsch K bronze



Mastercaré weiß

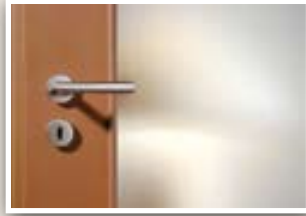

Satinato



Dreiecke einreihig



Facette in Klarglas



Azzurro



Trio



Signo



Scala



Visa klar



Quadrate



Quadrate mehrreihig



Quadrate einreihig



Visa matt



Dekorglas Malaga



Dekorglas Madrid

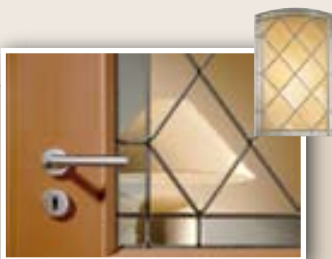

Bleiverglasung Oxford

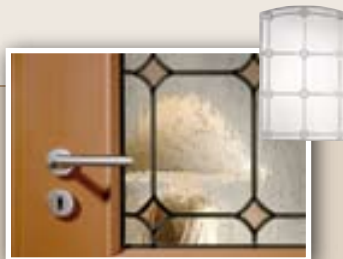

Bleiverglasung Bristol



Bleiverglasung Florenz



Bleiverglasung Capri

Details Trendtüren, stumpf



Komfortschloss mit Flüsterfalle, Türdicke 42 mm - die Garantie für besonders leichtes und leises Öffnen und Schließen.



Verdeckt liegendes, verstärktes und dreidimensional verstellbares TECTUS-Bandsystem in Edelstahl-Optik zur optimalen Türjustierung und Sicherung des langen Türenlebens.



Schließblech mit verstellbarem Fallenloch, sorgt im Zusammenspiel mit der hochwertigen Dichtung und dem großen Federweg für optimales Schließen der Tür.



Elegantes Design ohne Schlüssellochbohrung

Ausführungsformen Trendtüren, stumpf

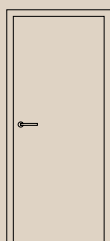

1-flügelig

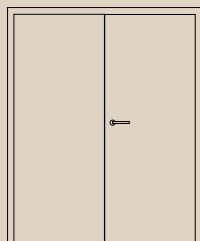

2-flügelig



Geschosshoch, 1-flügelig

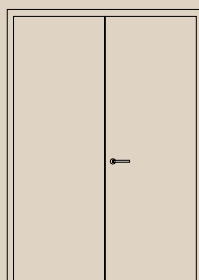

Geschosshoch, 2-flügelig

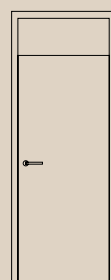

Geschosshoch, Oberlicht/Oberblende, 1-flügelig

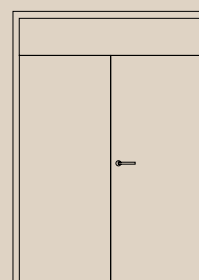

Geschosshoch, Oberlicht/Oberblende, 2-flügelig

Mittellagen



Vollspankern



Röhrenspankern



Röhrenspanstreifen

Kantenprofile



Eckprofil



Rundprofil

Furnieranordnung



Tür querfurniert
Zarge längsfurniert



Tür und Zarge
längsfurniert



Türmodell
mit zwei Furnierarten



Türmodell
mit zwei Furnierarten

Lisenen und Fräsungen



Eingelegte Lisenen bei Modellreihe Verona,
Ausführung für gefälzte und stumpfe Türen,
erhältlich in silberfarben matt,
silberfarben glänzend, messingfarben glänzend



Eingefräste Nut
bei Modellreihe Bergamo,
Ausführung für gefälzte und
stumpfe Türen

Zierbänder



Zierband 2-geteilt,
V 3420 WF Basic,
Ruhebad vernickelt*



Zierband 2-geteilt,
V 3420 WF Soft,
Ruhebad vernickelt*



Zierband 2-geteilt,
V 3420 WF Cross,
Ruhebad vernickelt*

*Auch in goldfarbig und verchromt poliert erhältlich.

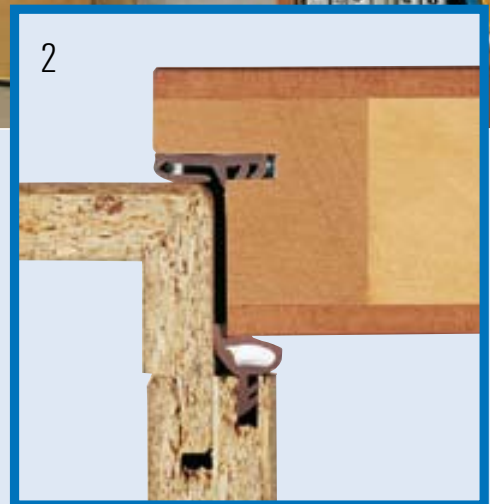

Dichtungsebenen

- 1 *Eigenständig absenkbare Bodendichtung hindert Schall und Zugluft.*
- 2 *Zwei Dichtungsebenen durch die integrierte Türfalzdichtung und die akustisch wirksame Zargendichtung.*



Lassen Sie sich nicht aus der Ruhe bringen! Den Lärm einfach vor der Tür lassen und ungestört bleiben.

Schutz vor Umgebungslärm zählt zu den wichtigsten Qualitätsmerkmalen im modernen Bauwesen. Störendes nicht in die Räume hinein und Diskretes in den Räumen lassen – mit geprüften MORALT Schallschutz-Türelementen ist Schluss mit akustischer Durchlässigkeit.

Innen ausgereifte Technik, außen individuelle Optik. Ob Echtholz-Furniere, Oviplan Dekore oder Ovitop Laminats: MORALT Schallschutztüren fügen sich nahtlos in das harmonische Gesamtbild der übrigen Innentüren ein.

Ausreichender Schallschutz ist wichtig. Überzeugende Optik auch. Wie gut, dass wir beides miteinander verbinden.

Weitere Möglichkeiten!

MORALT bietet Ihnen eine große Auswahl an Tür-Lösungen für höchste multifunktionale Anforderungen.

Ihr MORALT Fachhändler berät Sie gerne!

Querschnitte Schallschutz-Türtypen



OP1,
Türdicke ca. 39 mm,
Vollspaneinlage,
SSK1, RwR = 27 dB



EV1,
Türdicke ca. 42 mm,
Vollspaneinlage,
dreiseitige Türfalzdichtung,
SSK1, RwR = 27 dB



ES2,
Türdicke ca. 42 mm,
mehrlagige Vollspaneinlage,
dreiseitige Türfalzdichtung,
SSK2, RwR = 34 dB



EG3,
Türdicke ca. 48 mm,
spezielle Schalldämmeinlage,
dreiseitige Türfalzdichtung,
SSK3, RwR = 37 dB



Sicherheitsmerkmale, die sich auszahlen:



3-Punkt-Verriegelung, dichtet und sichert die Tür über die ganze Länge ab.



Bänder mit Stiftsicherung, verhindern die Manipulation am Band.



Sicherheitsdrückergarnitur mit Profilzylinderziehschutz, Schloss in Sicherheitsausführung.



*Sicherheitstür EBW ET1,
Merano-Optik, Furnier Kirschbaum BF,
RwP = 32 dB*



*Sicherheitstür SA1-OV1 WK1,
Furnier Buche,
RwP = 32 dB*



*Sicherheitstür SA1-ES2 WK1,
Weiß lackiert,
RwP = 39 dB*

Entscheiden allein Sie, wer Ihre Lebensräume betritt!

Der Gedanke daran, dass in die eigenen Räume eingebrochen werden könnte, ist schlimm genug. Noch schlimmer, wenn es tatsächlich geschieht. Und das ist alles andere als abwegig, denn polizeiliche Statistiken sprechen eine deutliche Sprache: Alle zwei Minuten passiert ein Einbruch, davon allein 125.000 im privaten Bereich – Tendenz steigend!

Eine einbruchhemmende Tür minimiert das Risiko, dass ungebetene Besucher sich über die Eingangstür Zutritt zu Ihren Räumen verschaffen. Gehen Sie auf Nummer sicher und schützen Sie sich und Ihr Eigentum!

Moderne Sicherheitstüren sind optisch kaum von herkömmlichen Innentüren zu unterscheiden. Nahezu alle Modelle sind auch als Sicherheitstüren mit den verschiedensten Oberflächen erhältlich. Schließ- und Öffnungsseite lassen sich mit unterschiedlichen Oberflächen oder Holzarten versehen.

*Sicherheitstür SA1-ES2 WK1
als Wohnungseingangstür,
Furnier Buche,
RwP = 39 dB*



Klimaklasse III

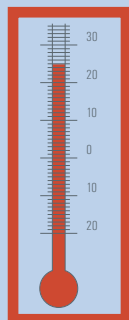
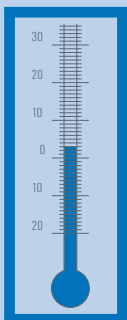

Höchste Ansprüche auch an die Klimaklasse! Alle Wohnungseingangstüren sind optional als Klimaklasse III erhältlich. Das bedeutet: Die Türen verziehen selbst dann nicht, wenn in der Wohnung und im Treppenhaus unterschiedliche Temperaturen herrschen. Ein weiteres Plus in Sachen Sicherheit, Schallschutz und Wärmedämmung!



Alles eine Sache der individuellen Anforderung! Das Deutsche Institut für Normung unterscheidet dazu drei Sicherheitsklassen (ET), eine europäische Norm unterteilt sechs Widerstandsklassen (WK). Für Holzinntüren gelten weiterhin die Klassen ET1 und ET2 nach DIN 18103 sowie die vergleichbaren Widerstandsklassen WK2 und WK3 nach V ENV 1627, wie in der Tabelle dargestellt.

Exakt aufeinander abgestimmte Einzelkomponenten garantieren das Höchstmaß an Sicherheit: Türblatt, Band, Bandtasche, Schloss, Schließblech, Drücker und Zarge sowie die fachgerechte Montage sorgen dafür, dass Sie und Ihr Eigentum geschützt bleiben.

Allgemein als „Sicherheitstüren“ werden einbruchhemmende Tür-elemente bezeichnet. Zarge, Türblatt und Beschläge bilden stets eine geprüfte Einheit. Sicherheitstüren und Wohnungsabschlusstüren von MORALT werden nach deutscher und europäischer Norm geprüft.



*Sicherheitstür SA1-ES2 WK1
als Wohnungsingangstür,
Furnier Eiche,
RwP = 39 dB*

| Deutsche Norm DIN 18103 | Europäische Norm DIN-ENV 1627 | Widerstandszeit | Einsatzempfehlung: |
|----------------------------|--|------------------------|---|
| | WK1: Einfache Grundsicherung | Keine manuelle Prüfung | Wohnungsabschlusstüren mit geringer Einbruchhemmung |
| ET1: Grundsicherung | WK2: Standardsicherung | 3 Min. | Wohnungsabschlusstüren und Haustüren mit normalen Risikoanforderungen |
| ET2: Objektsicherung | WK3: Erhöhte Sicherheit | 5 Min. | Wohnungsabschlusstüren und Haustüren mit erhöhten Anforderungen |
| ET3: Erhöhter Objektschutz | WK4: Hohe Sicherheit | 10 Min. | Wohnungsabschlusstüren und Haustüren mit hohen Anforderungen |
| | WK5: Hochsicherheitsbereich und Personenschutz | 15 Min. | Türen für Hochsicherheitsbereiche und Personenschutz |
| | WK6: Mit hohem Risiko | 20 Min. | Türen für Bereiche mit hohen Risikoanforderungen |

Sicherheits-Zargenprogramm

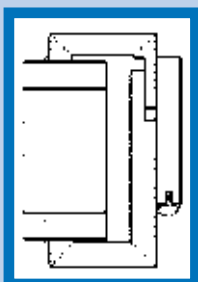

Holzumfassungszarge
WK1, ET1, ET2
bis zur max. Schallschutzklasse 3
(RwP = 42 dB)

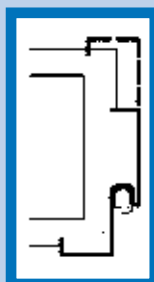

Stahlumfassungszarge
WK1, ET1, ET2
bis zur max. Schallschutzklasse 3
(RwP = 42 dB)

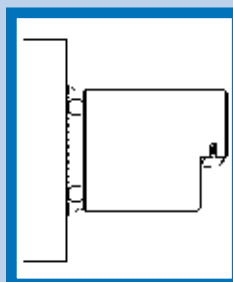

Blockrahmen
WK1, ET1
bis zur max. Schallschutzklasse 3
(RwP = 42 dB)

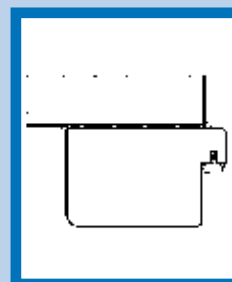

Blendrahmen
WK1, ET1
bis zur max. Schallschutzklasse 3
(RwP = 42 dB)

*Brandschutztür T30-1,
in Furnier Buche,
Lichtöffnung nach Angabe
und Gleitschienen-Türschließer*



Dreidimensional verstellbares Band



*Kennzeichnungsschilder
der Brandschutzzulassung*



*Scherentrieb-Türschließer
(Standardausführung)*



Gleitschienen-Türschließer



Ausbreitendes Feuer und entwickelte Rauchgase – beides ist eine große Gefahr für Leben und Gesundheit, zudem zerstört ungehemmtes Feuer Inventar, Anlagen und Dokumente.

Der entstehende Schaden kann verheerend sein.

MORALT Rauch- und Brandschutztüren verhindern das rasche Ausbreiten von Feuer und Rauchgasen über abgetrennte Räume hinweg. Unterschiedliche Typenklassen halten einem Feuer mindestens 30 bzw. 90 Minuten lang stand. Alle Türen werden als Komplettlösung mit Schließern, Drückern, Bändern und automatischen Schließern geliefert.

Rauch- und Brandschutztüren sind vielerorts gesetzlich vorgeschrieben. Dass MORALT Rauch- und Brandschutztüren auch in privaten Wohnräumen überzeugen, liegt neben dem hohen Maß an Sicherheit an der Vielzahl bestechender Oberflächen.

*Brandschutztür T30-1,
Furnier Buche,
mit Gleitschienen-Türschließer*

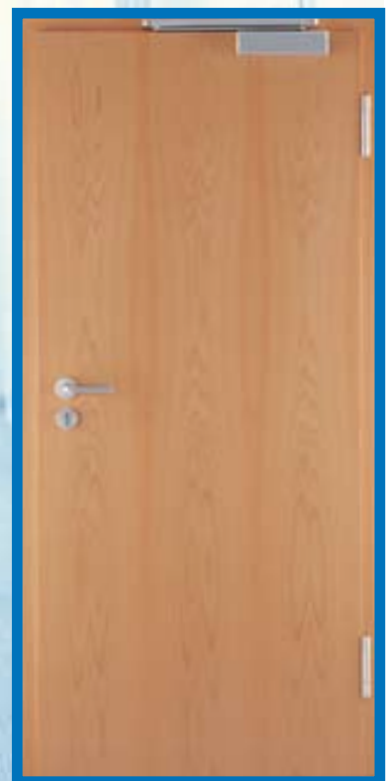

Rauch- und Brandschutz-Zargenprogramm

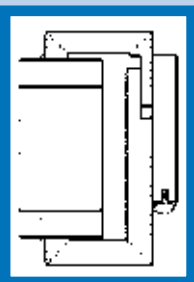

Holzumfassungszarge
ET1, ET2
bis zur max. Schallschutzklasse 3
(RwP = 42 dB)
RS/T30

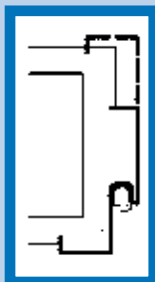

Stahlumfassungszarge
ET1, ET2
bis zur max. Schallschutzklasse 3
(RwP = 42 dB)
RS/T30/T90

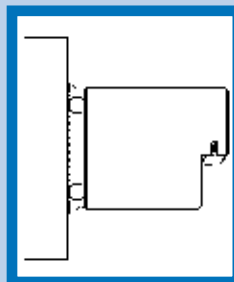

Blockrahmen
ET1
bis zur max. Schallschutzklasse 3
(RwP = 42 dB)
RS/T30

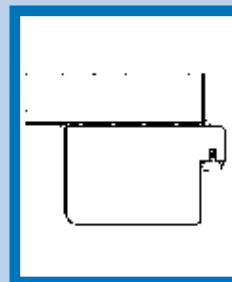

Blendrahmen
ET1
bis Schallschutzklasse 2
(RwP = 37 dB)
RS/T30

MORALT Feuchtraumtüren

Definition Feuchtraum:

Eine Beanspruchung von Türen im Feuchtraumbereich liegt dann vor, wenn ein Türblatt kurzfristig einer Feuchteinwirkung auf der Oberfläche ausgesetzt ist. Diese Feuchteinwirkung kann aufgrund hoher Luftfeuchte oder durch direktes Spritzwasser erfolgen.

Ausstattungsmerkmale:

| | |
|-----------------------|---------------------------------------|
| Oberfläche: | ab HPL 0,5mm |
| Klimaklasse: | I bzw. III |
| Beanspruchungsgruppe: | S |
| Konstruktion: | Kunststoffrahmen mit Falzbeschichtung |
| Falz: | Normfalz oder stumpf einschlagend |

Ausführungsvarianten:

Röhrenspankertür, Lichtöffnungstür, Schallschutztür der SSK I oder SSK II

Typ-Bezeichnungen:

MORALT Röhrenspankern G1 Feuchtraumtür Typ FTF
MORALT Lichtöffnung G2 Feuchtraumtür Typ FTF
MORALT OP1 Feuchtraumtür Typ FTF, SSK 1
MORALT OP3 Feuchtraumtür Typ FTF, SSK 2

Kennzeichnung auf Längskante der Bandseite:



Feuchtraumtür Typ FTF
Beanspruchungsgruppe S
Gütesicherung RAL-RG 426 Teil 1 + 3
JELD-WEN Deutschland GmbH & Co. KG • Oettingen



MORALT Nassraumtüren

Definition Nassraum:

Eine Beanspruchung von Türen im Nassraumbereich liegt dann vor, wenn ein Türblatt langanhaltender Nässeinwirkung und häufigem Spritzwasser ausgesetzt ist. Anwendungsbeispiele sind Türen von Nasszellenbereichen in Krankenhäusern, Hotels und Badeanstalten.

Ausstattungsmerkmale:

| | |
|-----------------------|-----------------------------------|
| Oberfläche: | ab HPL 0,8mm |
| Klimaklasse: | I bzw. III |
| Beanspruchungsgruppe: | S bzw. E |
| Konstruktion: | Kunststoffanleimer vierseitig |
| Falz: | Normfalz oder stumpf einschlagend |

Ausführungsvarianten:

Röhrenspankertür, Lichtöffnungstür, Schallschutztür der SSK I oder SSK II

Typ-Bezeichnungen:

MORALT Röhrenspankern G1 Nassraumtür Typ NTN
MORALT Lichtöffnung G2 Nassraumtür Typ NTN
MORALT OP1 Nassraumtür Typ NTN, SSK 1
MORALT OP3 Nassraumtür Typ NTN, SSK 2

Kennzeichnung auf Längskante der Bandseite:



Nassraumtür Typ NTN
Beanspruchungsgruppe S
Gütesicherung RAL-RG 426 Teil 1 + 3
JELD-WEN Deutschland GmbH & Co. KG • Oettingen





Überall dort, wo erhöhte Spritzwasser- und Nässeeinwirkung auftreten und hohe Ansprüche an Hygiene und Sauberkeit gestellt werden, sind Feucht- und Nassraumtüren erforderlich.

MORALT Feucht- und Nassraumtüren sind gemäß den hohen Anforderungen der Gütegemeinschaft für Innentüren aus Holz und Holzwerkstoffen e.V. nach RAL-RG 426 Teil 3 geprüft und werden mit entsprechender Güteurkunde angeboten.

Dass die Türen auch optisch überzeugen, ist selbstverständlich. Die Auswahl attraktiver Dekore lässt keine Oberflächenwünsche offen.

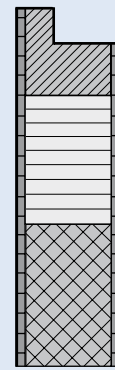

Schnitt
Feuchtraumtür Typ FTF,
Oberfläche ab HPL 0,5 mm,
wasserbeständiger Außen-
rahmen, Rahmenverstärkung
aufrecht, Kantenbeschichtung
dreiseitig

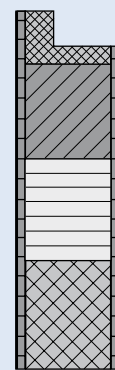

Schnitt
Nassraumtür Typ NTN,
Oberfläche ab HPL 0,8 mm,
wasserbeständiger Rahmen,
Rahmenverstärkung aufrecht,
vierseitiger Kunststoffanleimer

Auszug aus den Einsatzempfehlungen für Innentüren nach RAL RG 426 Teil 3:

| | Beanspruchung | Kindergarten Krankenhaus Hotelzimmer | Schulräume Herbergen Kasernen | Schulungsräume Sprechzimmer Verwaltung Praxis | Großküchen Kantinen Labor Bad/WC |
|---------------|---------------|--|-------------------------------------|--|---|
| Beständigkeit | Feuchtraumtür | • ¹⁾ | • ¹⁾ | • ¹⁾ | • ¹⁾ |
| | Nassraumtür | | | | • ¹⁾ |

¹⁾Auswahl unter Berücksichtigung der zu erwartenden Beanspruchung.

Unsere exklusiven FSB Nassraum-Türdrücker*



FSB Nassraum-Türdrücker 1023



FSB Nassraum-Türdrücker 1070







FSB Nassraum-Türdrücker 1076



FSB Nassraum-Türdrücker 1107

*Weitere Modelle auf Anfrage

Türen-Produktmatrix

| | 1-flügelig | 2-flügelig | Klimaklasse | Lichtöffnung | Feucht- Nassraum | Strahlenschutz | Schusshemmend | Oberlicht/-blende | Seitenteil(e) | Holzarge | Blockrahmen | Blendrahmen | Stahlzarge | max. Türmaße in mm ohne Oberlicht/-blende ⁴⁾ |
|--|------------|------------|-------------|-----------------|------------------|----------------|-----------------|-------------------|---------------|----------|-------------|-------------|------------|---|
| Fertigtüren ohne Anforderungen | | | | | | | | | | | | | | |
| Verbundtür; RSTR  | • | • | I | | | | | • | • | • | • | • | • | 985 x 2110 |
| RSPK; V40; S40 | • | • | III | • | • | • | | • | • | • | • | • | • | 1330 x 2485 |
| Schallschutz  | | | | | | | | | | | | | | |
| SSK I RwP = 32dB | • | • | II-III | • ²⁾ | • | • | | • | • | • | • | • | • | 1330 x 2485 |
| SSK II RwP = 37dB | • | • | II-III | • ²⁾ | • | • | | • | • | • | • | • | • | 1330 x 2485 |
| SSK III RwP = 32dB | • | • | II-III | • ²⁾ | | • | | • | • | • | • | • | • | 1330 x 2485 |
| RwP = 47dB | • | • | II-III | • | | • | | • | • | • | • | • | • | 1330 x 2485 |
| RwP = 52dB ¹⁾ | • | | II-III | | | • | | • | • | • | | | • | 1330 x 2485 |
| Sicherheit  | | | | | | | | | | | | | | |
| Klasse WK1 | • | | II-III | | | • | | | | • | • | • | • | 985 x 2110 |
| Klasse WK2 / ET1 | • | | II-III | | | • | | | | • | • | • | • | 1110 x 2235 |
| Klasse WK3 / ET2 | • | | II-III | | | • | • ³⁾ | | | • | | | • | 1235 x 2235 |
| Brandschutz  | | | | | | | | | | | | | | |
| T30-1 Typ1 | • | | II-III | • | | • | | • | | • | • | • | • | 1360 x 2300 / 1235 x 2485 |
| T30-1 Typ1/SK2 | • | | II-III | | | • | | | | • | • | • | • | 1235 x 2300 |
| T30-2 Typ2 | | • | | • | | • | | • | | • | • | • | • | 2485 x 2485 |
| T30-1-RS Typ 70 | • | | II-III | • | | • | | • | | • | • | • | • | 1330 x 2485 |
| T30-2-RS Typ 70 | | • | | • | | • | | • | | • | • | • | • | 2485 x 2485 |
| T90-1 Typ 70 | • | | III | • | | | | | | | | | • | 1360 x 2300 |
| Rauchschutz  | | | | | | | | | | | | | | |
| RS-1 Typ 1/42 | • | | II | | | • | | | | • | • | • | • | 1151 x 2137 |
| RS-1 Typ 1 | • | | II-III | • | | • | | • | • | • | • | • | • | 1330 x 2485 |
| RS-1 Typ 1/SK2 | • | | II-III | | | • | | • | • | • | • | • | • | 1330 x 2485 |
| RS-1 Typ 1/SK3 | • | | II-III | | | • | | • | • | • | • | • | • | 1330 x 2485 |
| RS-2 Typ 2 | | • | | • | | • | | • | • | • | • | • | • | 2485 x 2485 |
| RS-1 Typ 3 | • | | II-III | • | | • | | • | • | • | • | • | • | 1330 x 2485 |
| RS-1 Typ 3/SK2 | • | | II-III | • | | • | | • | • | • | • | • | • | 1330 x 2485 |
| RS-2 Typ 4 | | • | | • | | • | | • | • | • | • | • | • | 2485 x 2485 |
| RS-2 Typ 4/SK2 | | • | | • | | • | | • | • | • | • | • | • | 2485 x 2485 |

Irrtum und technische Änderungen vorbehalten!

1) Ausführung als Doppeltür

3) Wahlweise als schusshemmende Ausführung Klasse M3

2) Türtypen Typ 42, Typ 48, Typ 70

4) Weitere Maße auf Anfrage, ausfuhrungsabhängig

| Baurichtmaße (DIN 18100) | Maueröffnungsmaße | Türblattaußenmaße | | Zargenmaße | | | | | | Wanddicke WD (Maulweite) |
|---------------------------------------|---------------------|-------------------------------|---|---------------------|---------------------|---|---------------------------------------|---|--|-----------------------------|
| | | Bestellmaße gefälzte Türen | Bestellmaße stumpf einschlagende Türen | Bestellmaße | Falzmaße | Futteraußen- maße (inkl. 13 mm Bandtasche) | lichte Zargen- durchgangs- maße | Zargenaußenmaße (Bekleidungsaußenkanten) | | |
| | | | | | | | | Zarge M6 / M6 Rundprofil | Zarge M6 / M6 Rundprofil (mögliche Oberflächen lt. Preisliste) | |
| Breite x Höhe mm | Breite x Höhe mm | Breite x Höhe mm | Breite x Höhe mm | Breite x Höhe mm | Breite x Höhe mm | Breite x Höhe mm | Breite x Höhe mm | Breite x Höhe mm | Breite x Höhe mm | mm |
| einflügelige Türen und Zargen | | | | | | | | | | |
| 625 x 2000 | 635 x 2005 | 610 x 1985 | 584 x 1972 | 610 x 1985 | 591 x 1983 | 627 x 1995 | 569 x 1972 | 711 x 2043 | 751 x 2063 | 80 |
| 750 x 2000 | 760 x 2005 | 735 x 1985 | 709 x 1972 | 735 x 1985 | 716 x 1983 | 752 x 1995 | 694 x 1972 | 836 x 2043 | 876 x 2063 | 100 |
| 875 x 2000 | 885 x 2005 | 860 x 1985 | 834 x 1972 | 860 x 1985 | 841 x 1983 | 877 x 1995 | 819 x 1972 | 961 x 2043 | 1001 x 2063 | 125 |
| 1000 x 2000 | 1010 x 2005 | 985 x 1985 | 959 x 1972 | 985 x 1985 | 966 x 1983 | 1002 x 1995 | 944 x 1972 | 1086 x 2043 | 1126 x 2063 | 145 |
| 1125 x 2000 | 1135 x 2005 | 1110 x 1985 | 1084 x 1972 | 1110 x 1985 | 1091 x 1983 | 1127 x 1995 | 1069 x 1972 | 1211 x 2043 | 1251 x 2063 | 165 |
| 1250 x 2000 | 1260 x 2005 | 1235 x 1985 | 1209 x 1972 | 1235 x 1985 | 1216 x 1983 | 1252 x 1995 | 1194 x 1972 | 1336 x 2043 | 1376 x 2063 | 205 |
| | | | | | | | | | | 240 |
| 625 x 2125 | 635 x 2130 | 610 x 2110 | 584 x 2097 | 610 x 2110 | 591 x 2108 | 627 x 2120 | 569 x 2097 | 711 x 2168 | 751 x 2188 | 270 |
| 750 x 2125 | 760 x 2130 | 735 x 2110 | 709 x 2097 | 735 x 2110 | 716 x 2108 | 752 x 2120 | 694 x 2097 | 836 x 2168 | 876 x 2188 | 290 |
| 875 x 2125 | 885 x 2130 | 860 x 2110 | 834 x 2097 | 860 x 2110 | 841 x 2108 | 877 x 2120 | 819 x 2097 | 961 x 2168 | 1001 x 2188 | 310 |
| 1000 x 2125 | 1010 x 2130 | 985 x 2110 | 959 x 2097 | 985 x 2110 | 966 x 2108 | 1002 x 2120 | 944 x 2097 | 1086 x 2168 | 1126 x 2188 | 330 |
| 1125 x 2125 | 1135 x 2130 | 1110 x 2110 | 1084 x 2097 | 1110 x 2110 | 1091 x 2108 | 1127 x 2120 | 1069 x 2097 | 1211 x 2168 | 1251 x 2188 | 350 |
| 1250 x 2125 | 1260 x 2130 | 1235 x 2110 | 1209 x 2097 | 1235 x 2110 | 1216 x 2108 | 1252 x 2120 | 1194 x 2097 | 1336 x 2168 | 1376 x 2188 | 370 |
| | | | | | | | | | | 390 |
| 625 x 2250 | 635 x 2260 | 610 x 2235 | 584 x 2222 | 610 x 2235 | 591 x 2233 | 627 x 2245 | 569 x 2222 | 711 x 2293 | 751 x 2313 | 410 |
| 750 x 2250 | 760 x 2260 | 735 x 2235 | 709 x 2222 | 735 x 2235 | 716 x 2233 | 752 x 2245 | 694 x 2222 | 836 x 2293 | 876 x 2313 | 430 |
| 875 x 2250 | 885 x 2260 | 860 x 2235 | 834 x 2222 | 860 x 2235 | 841 x 2233 | 877 x 2245 | 819 x 2222 | 961 x 2293 | 1001 x 2313 | 450 |
| 1000 x 2250 | 1010 x 2260 | 985 x 2235 | 959 x 2222 | 985 x 2235 | 966 x 2233 | 1002 x 2245 | 944 x 2222 | 1086 x 2293 | 1126 x 2313 | 470 |
| 1125 x 2250 | 1135 x 2260 | 1110 x 2235 | 1084 x 2222 | 1110 x 2235 | 1091 x 2233 | 1127 x 2245 | 1069 x 2222 | 1211 x 2293 | 1251 x 2313 | 490 |
| 1250 x 2250 | 1260 x 2260 | 1235 x 2235 | 1209 x 2222 | 1235 x 2235 | 1216 x 2233 | 1252 x 2245 | 1194 x 2222 | 1336 x 2293 | 1376 x 2313 | |
| zweiflügelige Türen und Zargen | | | | | | | | | | |
| 1250 x 2000 | 1260 x 2005 | 1210 x 1985 | 1184 x 1972 | 1210 x 1985 | 1191 x 1983 | 1242 x 1995 | 1169 x 1972 | 1311 x 2043 | 1351 x 2063 | |
| 1500 x 2000 | 1510 x 2005 | 1460 x 1985 | 1434 x 1972 | 1460 x 1985 | 1441 x 1983 | 1492 x 1995 | 1419 x 1972 | 1561 x 2043 | 1601 x 2063 | |
| 1750 x 2000 | 1760 x 2005 | 1710 x 1985 | 1684 x 1972 | 1710 x 1985 | 1691 x 1983 | 1742 x 1995 | 1669 x 1972 | 1811 x 2043 | 1851 x 2063 | |
| 2000 x 2000 | 2010 x 2005 | 1960 x 1985 | 1934 x 1972 | 1960 x 1985 | 1941 x 1983 | 1992 x 1995 | 1919 x 1972 | 2061 x 2043 | 2101 x 2063 | |

Hinweis: Alle Angaben für 2-flg. Tür- und Zargenmaße beziehen sich auf Holzzargen. Für 2-flg. Norm-Stahlzargen erhöhen sich die Bestell- und Falzmaße in der Breite um 25mm. Zulässige Maßtoleranzen lt. DIN 18101 und DIN 68706 Teil 1.

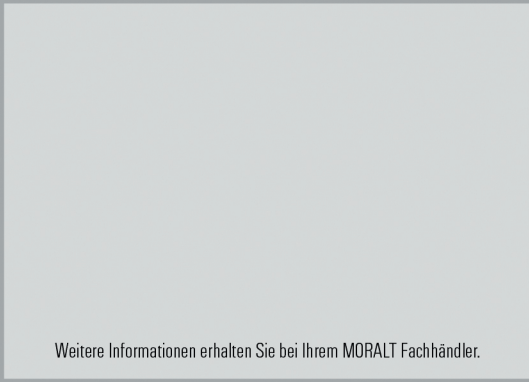

Weitere Informationen erhalten Sie bei Ihrem MORALT Fachhändler.



Ausstellung
Objektbau AG
Hardstrasse 11
5702 Niederlenz

Verwaltung
Objektbau AG
Aarauerstrasse 2
5600 Lenzburg

Fon 062 891 61 61
Fax 062 891 61 62
info@objektbau.ch
www.objektbau.ch



info@objektbau.ch Objektbau AG
Fon 062 891 61 61 Hardstrasse 11
Fax 062 891 61 62 5702 Niederlenz

www.objektbau.ch

